



U.S.A./CANADA/AUSTRALIA

Instructions for use EN  
Instrucciones de uso ES  
Notice d'emploi FR

# Pliko P3



FINA0602143

**⚠ WARNING:** AVOID SERIOUS INJURY FROM FALLING OR SLIDING OUT. ALWAYS USE COMPLETE 5 POINT SEAT BELT.

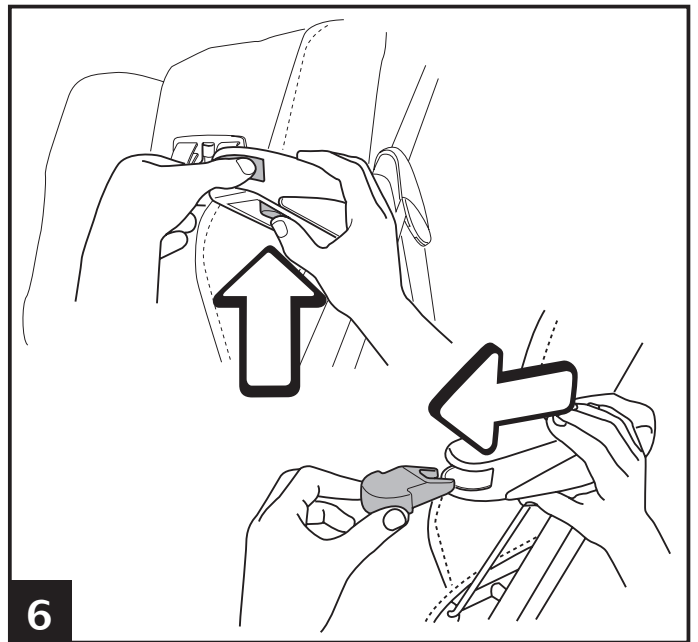
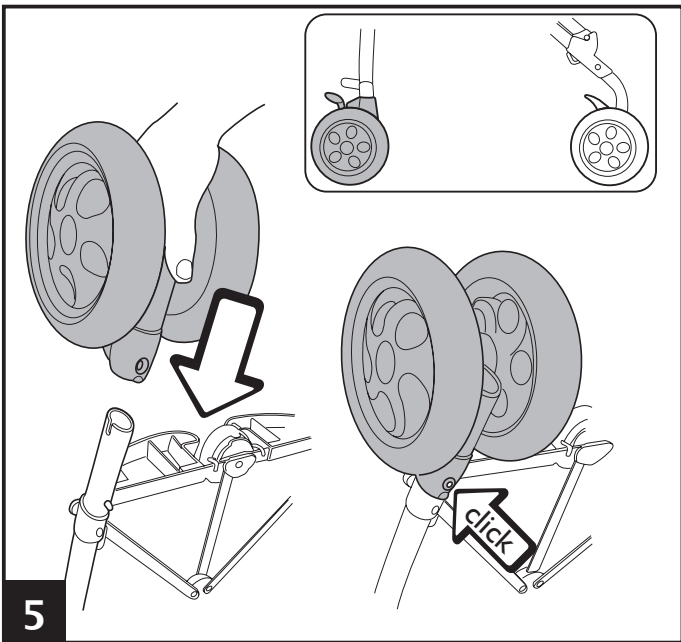
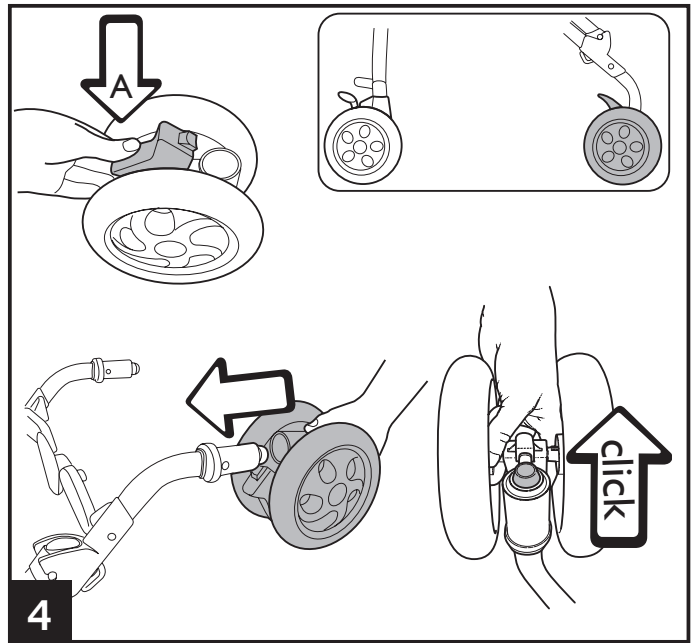
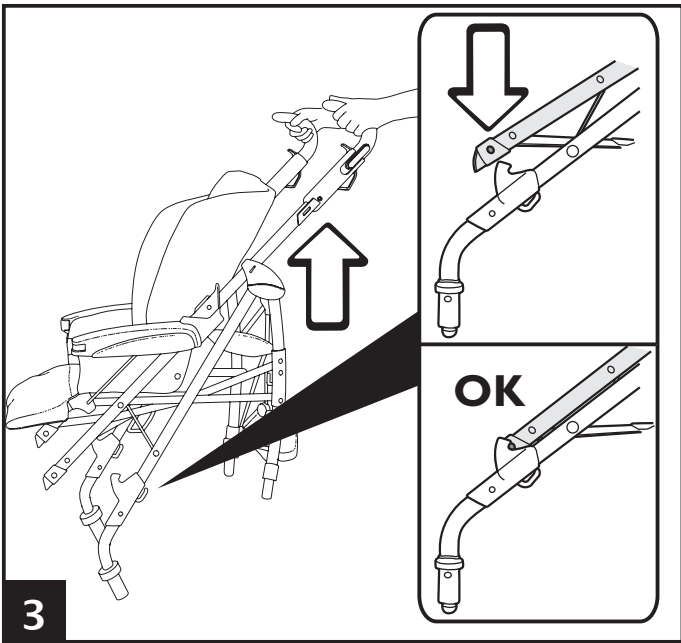
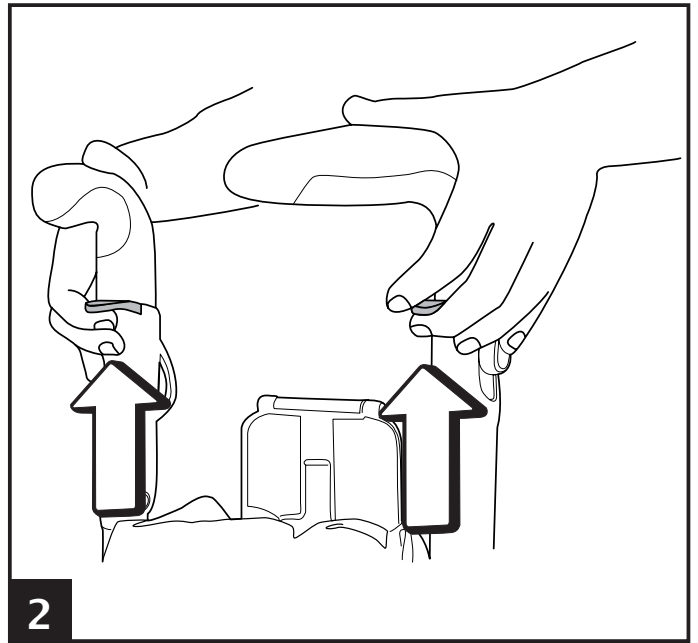
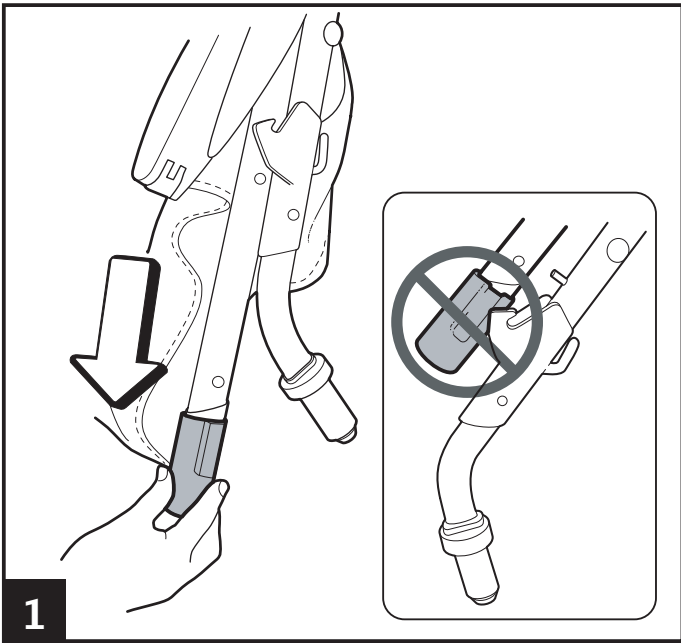

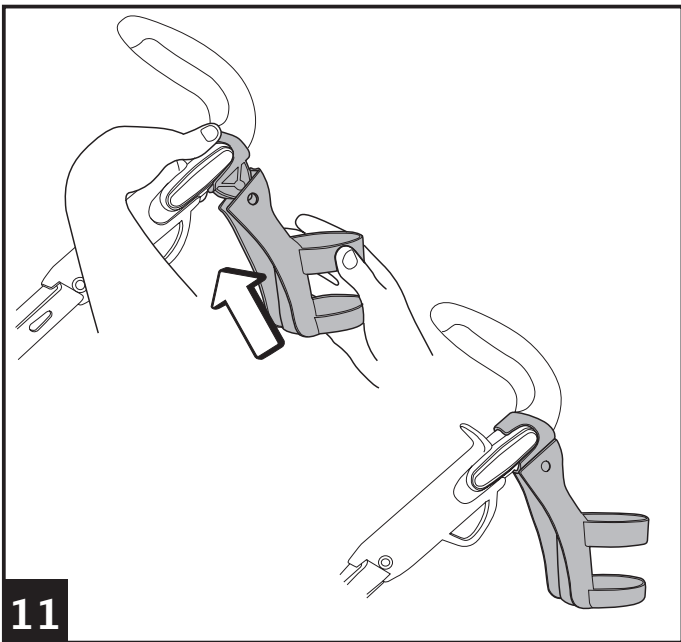
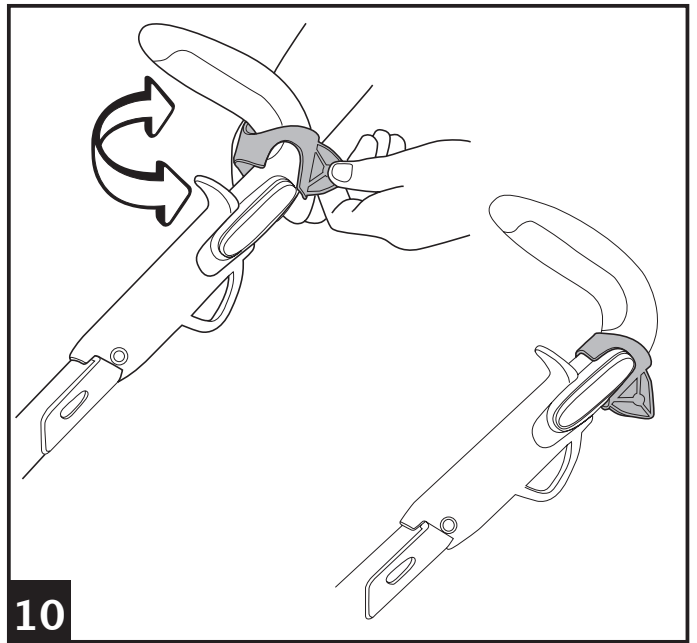
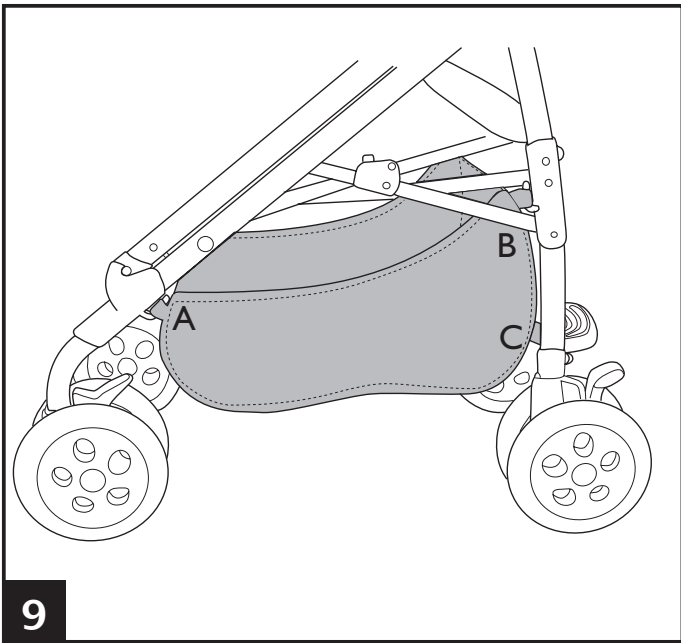
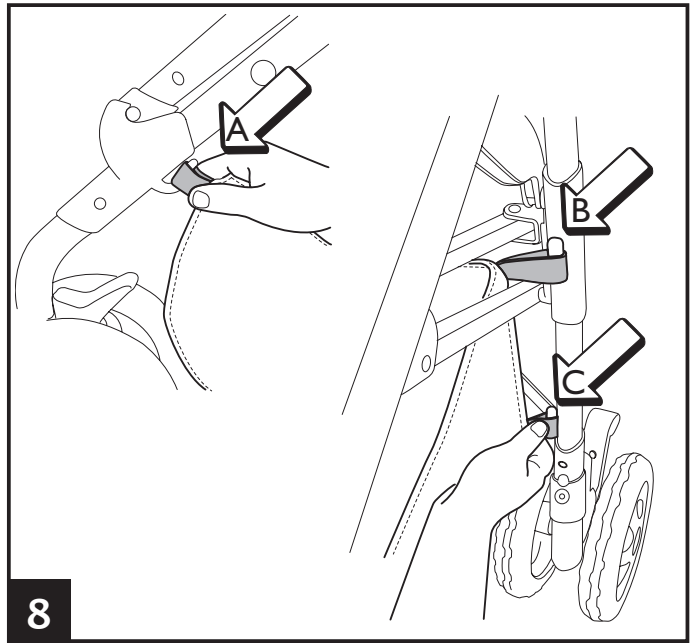
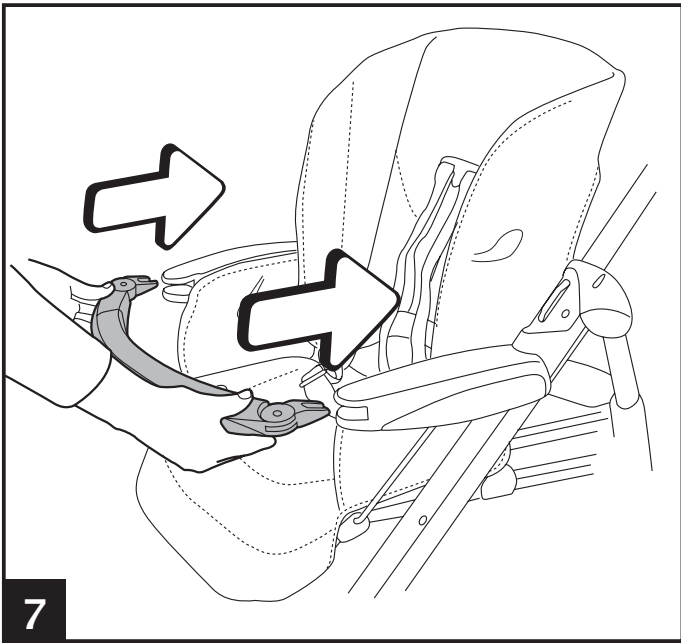

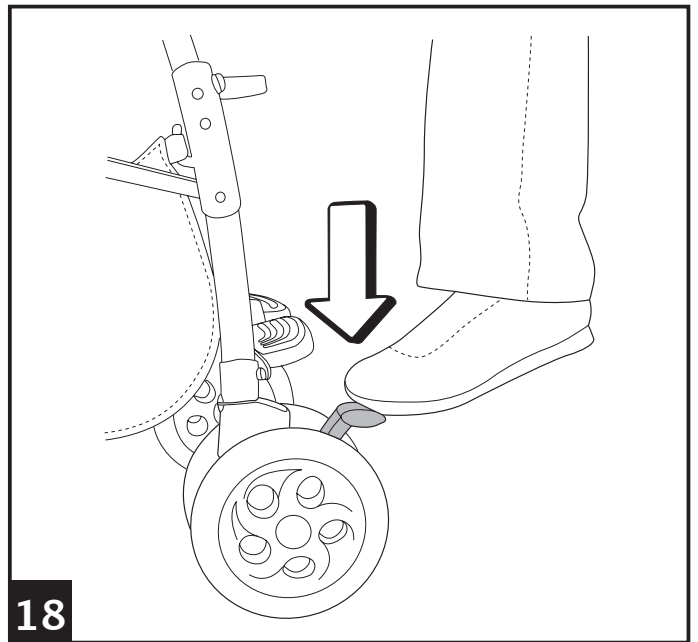
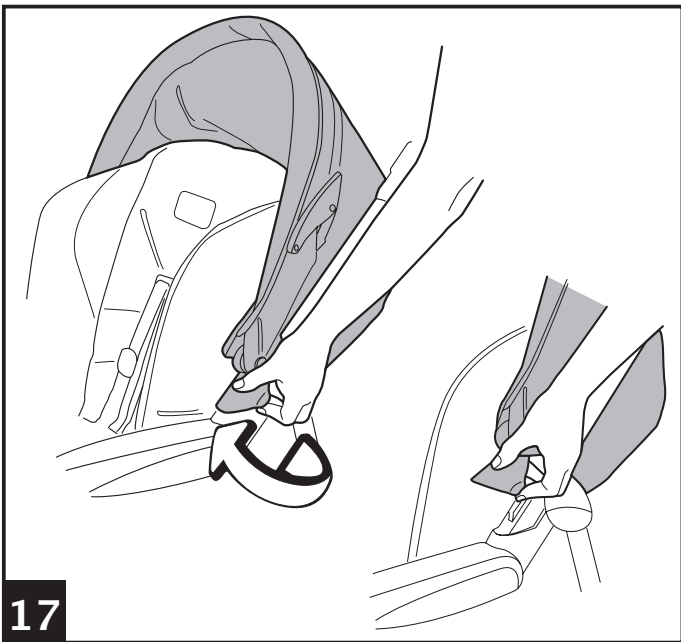
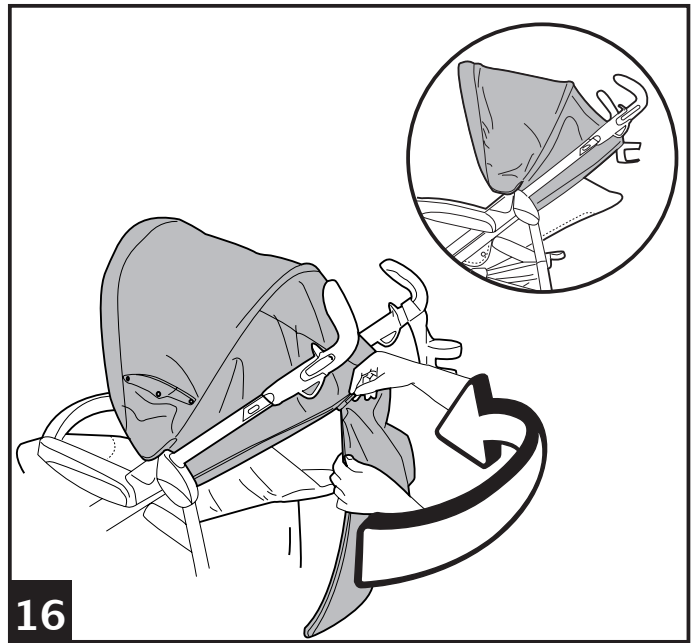
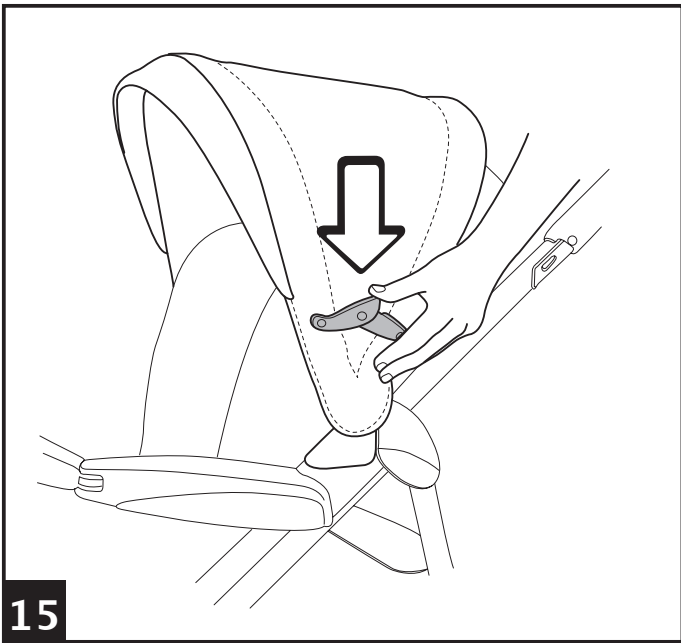
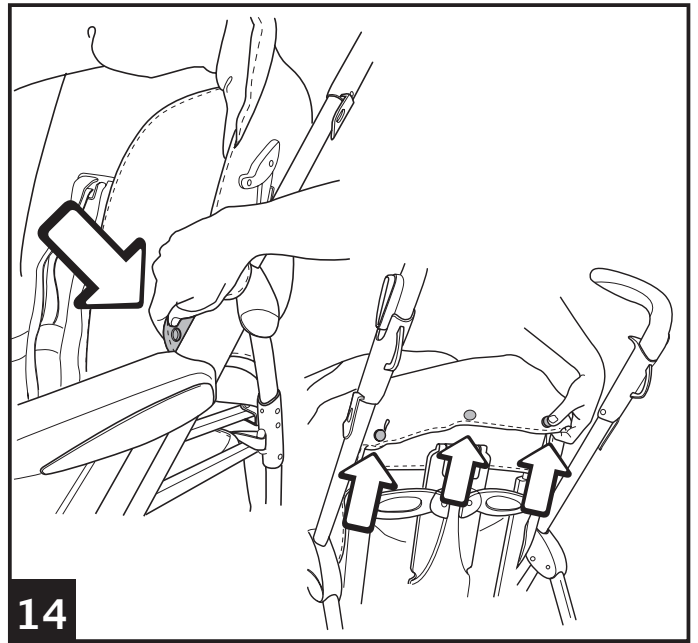
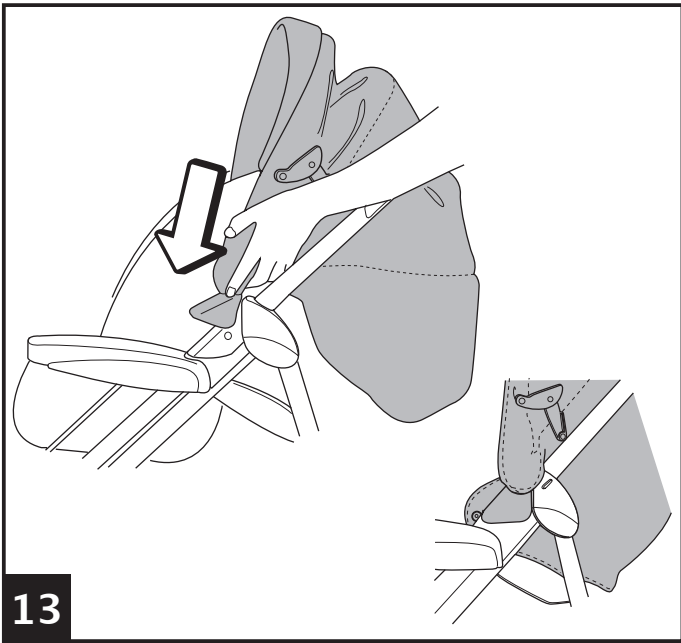

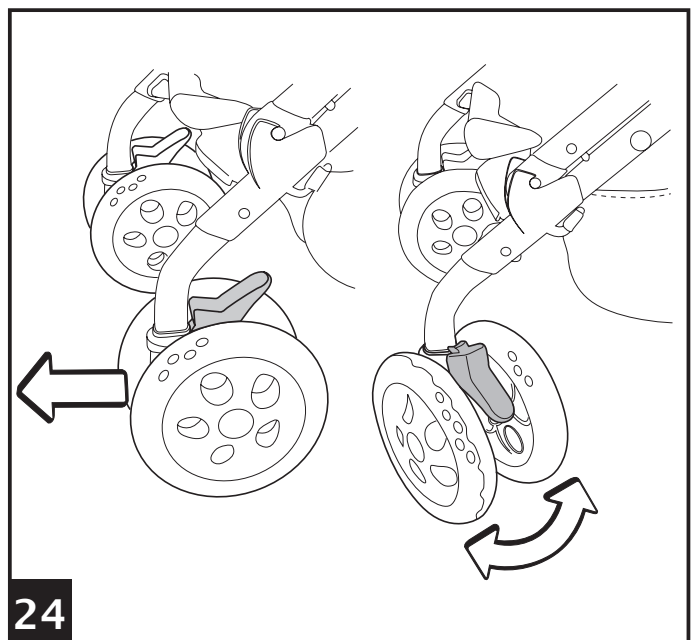
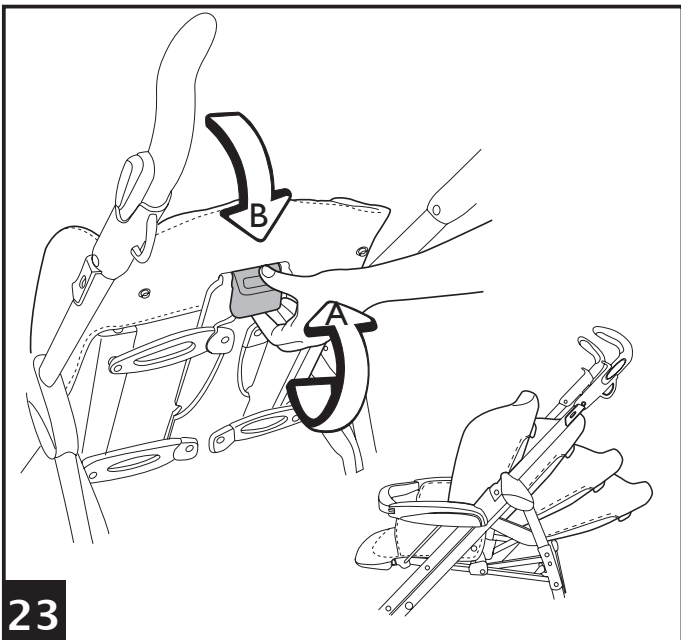
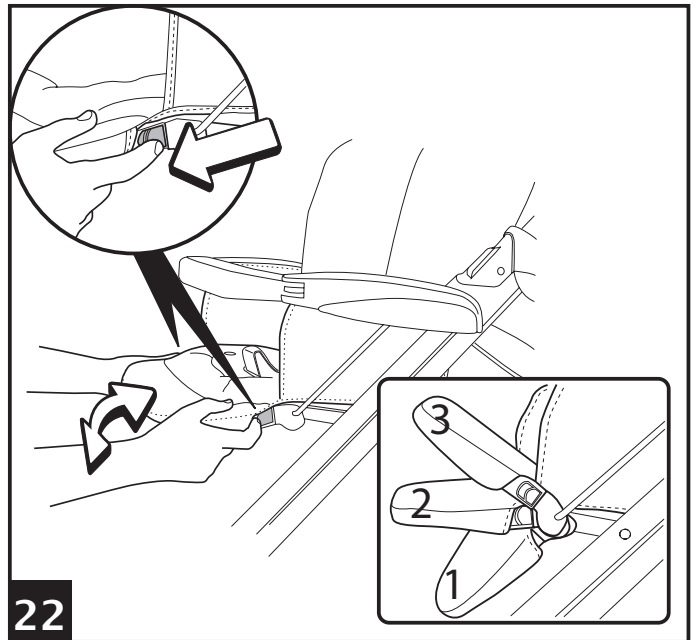
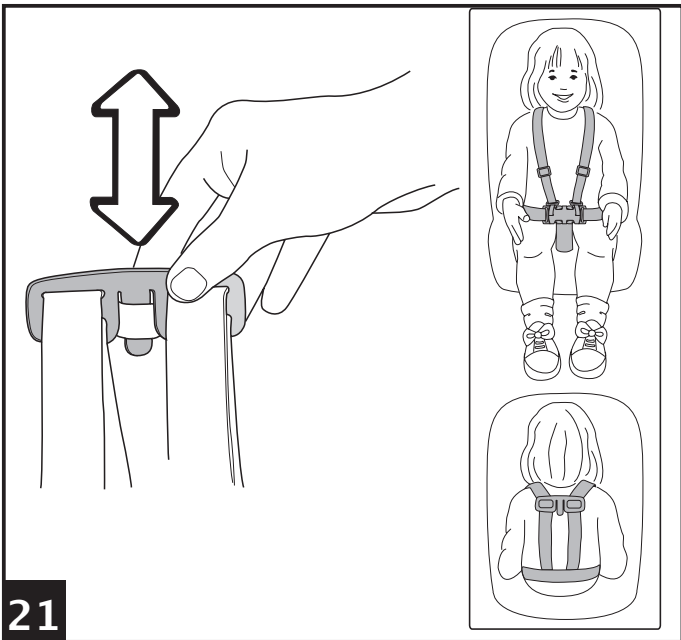
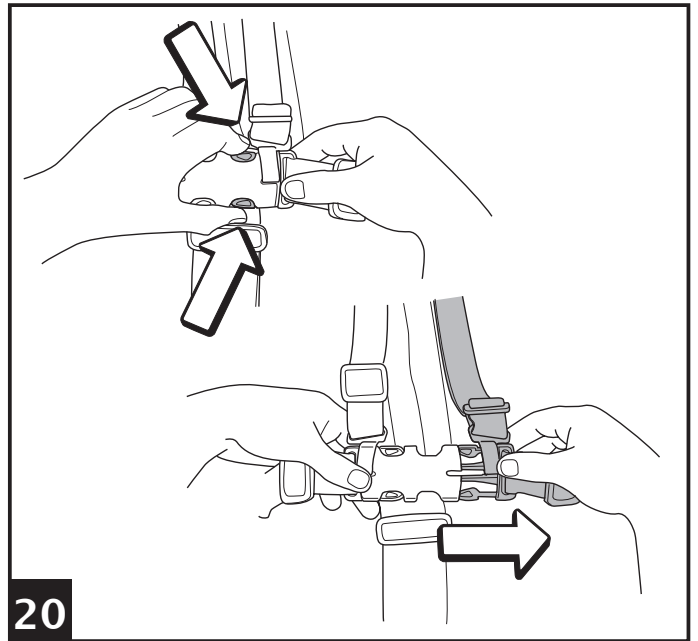
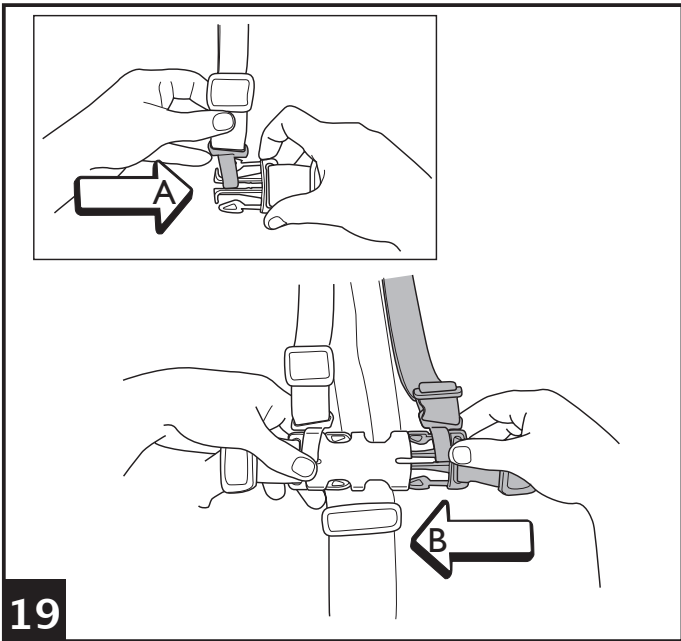

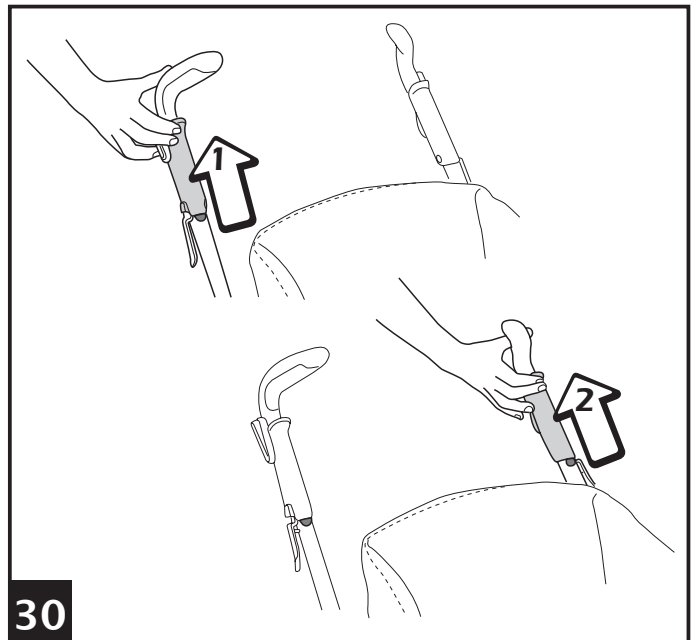
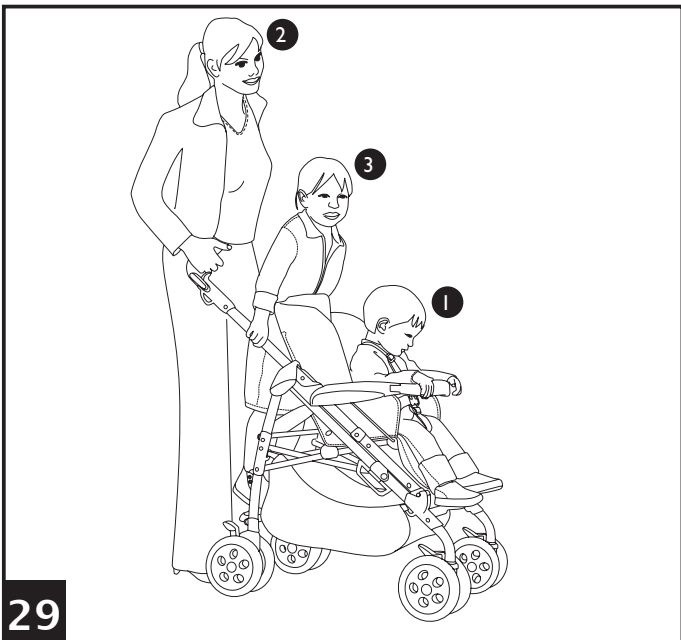
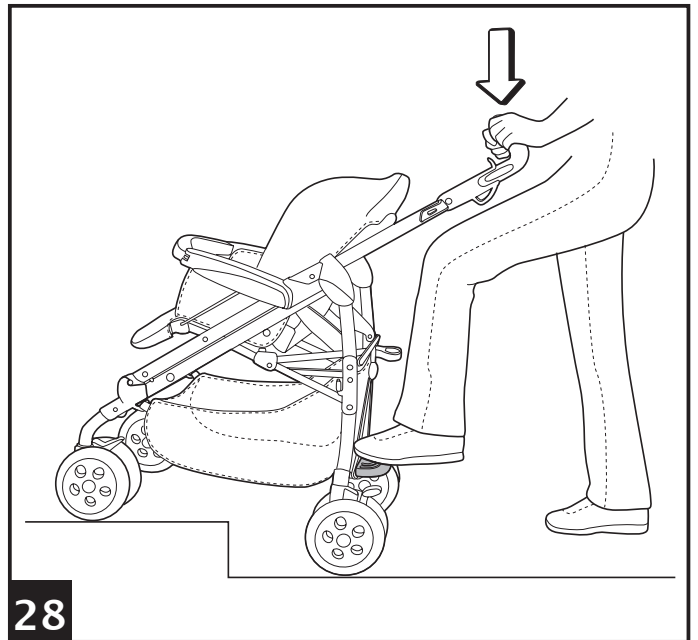
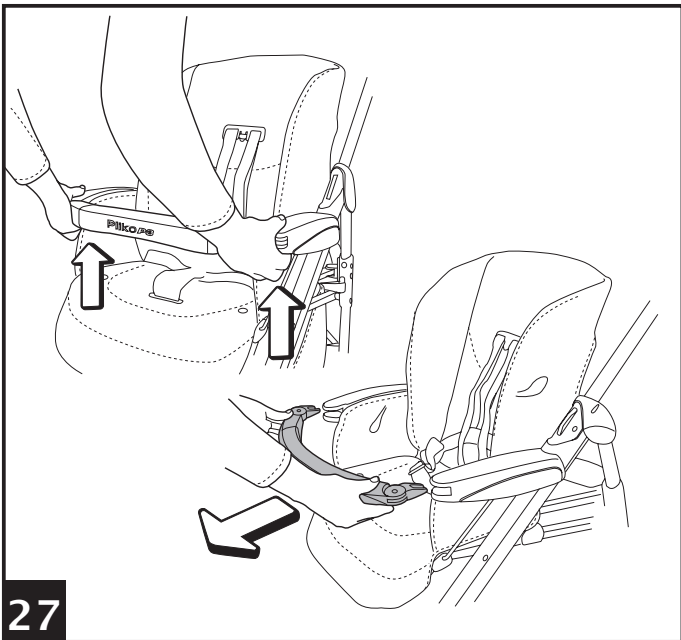
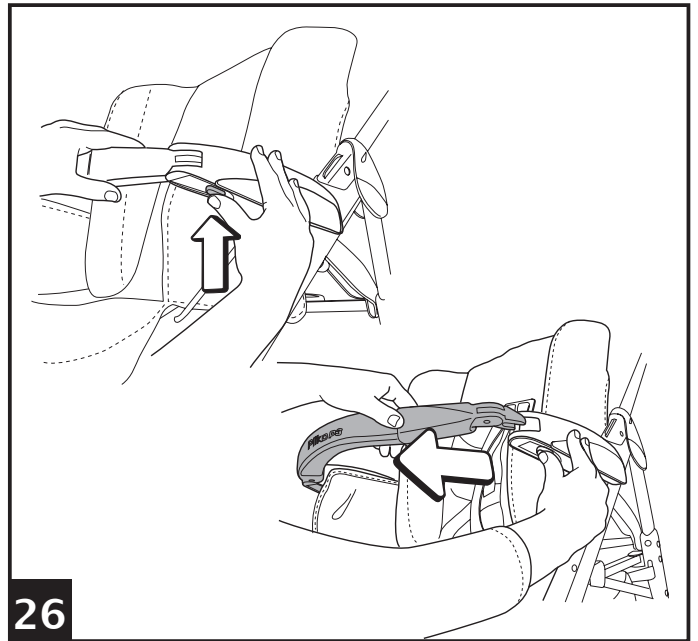
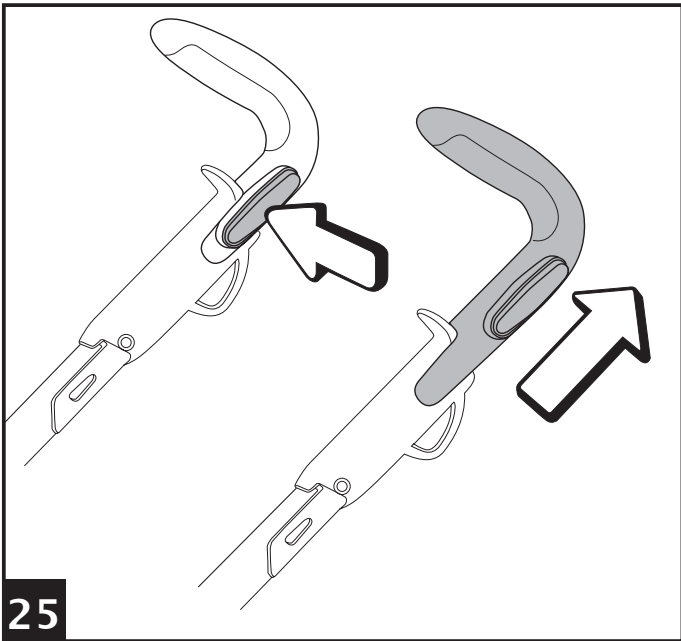

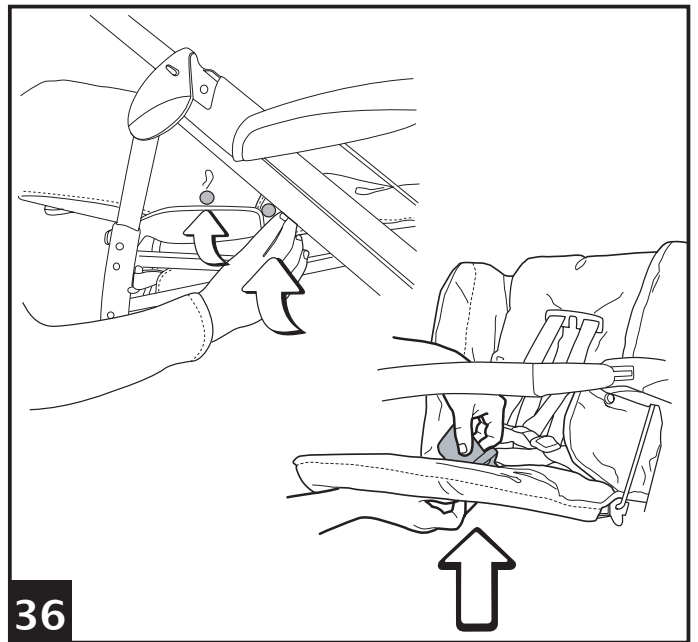
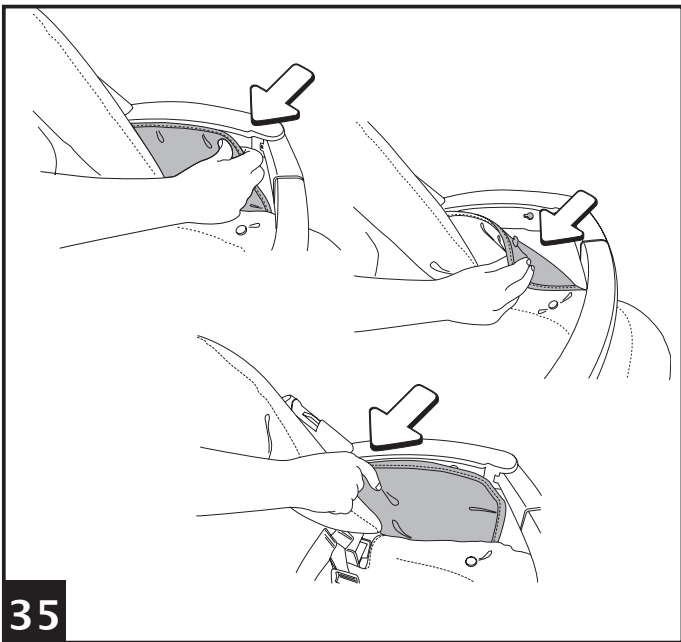
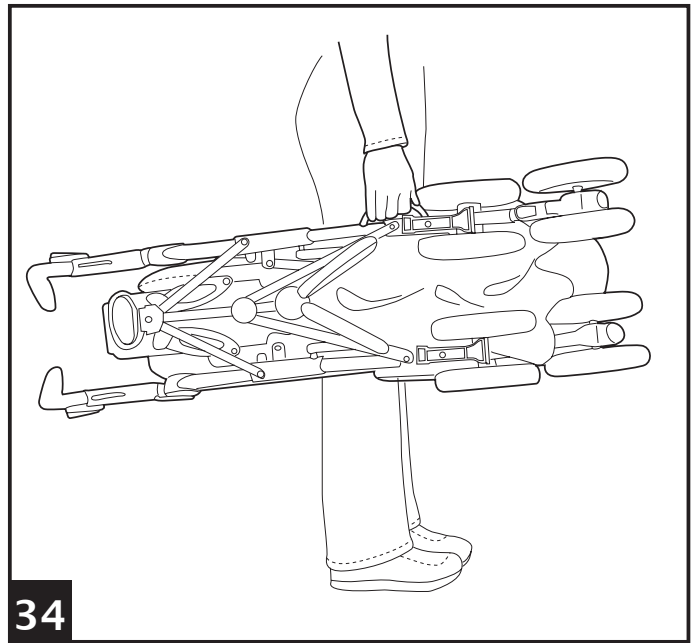
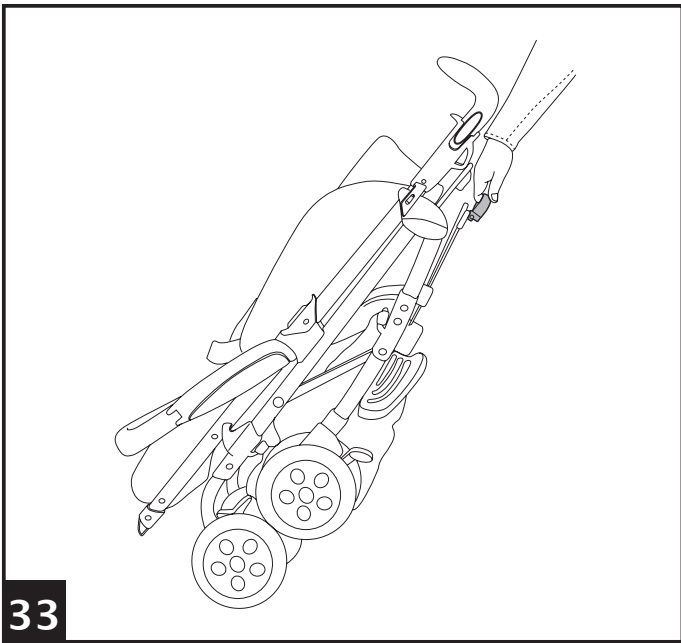
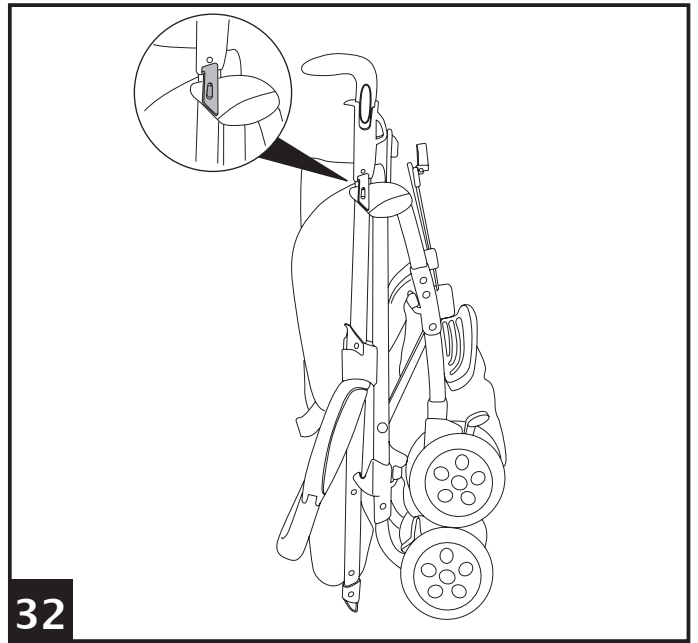
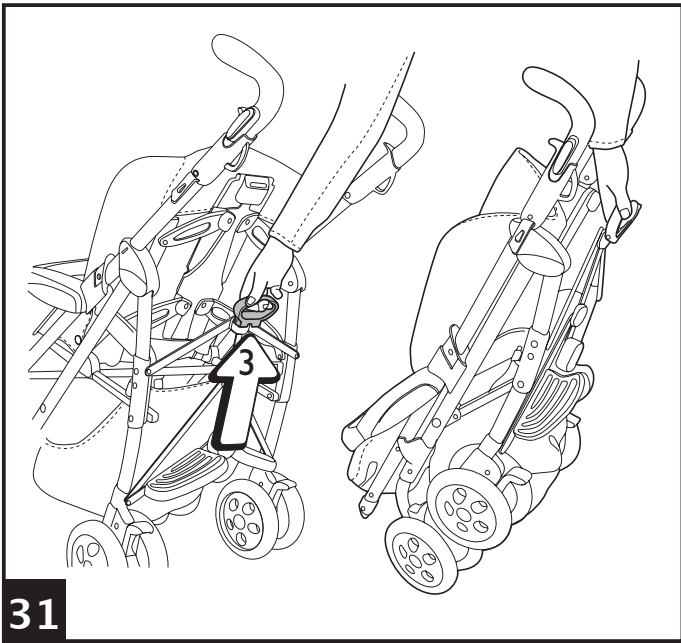

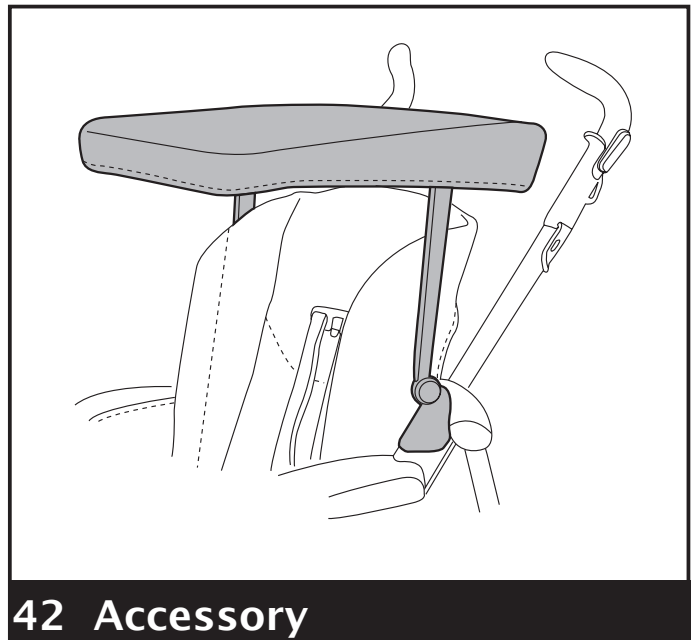
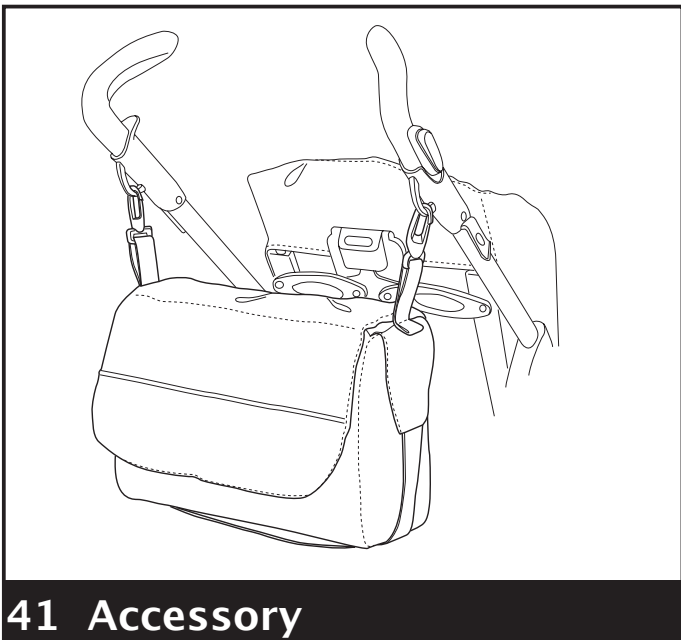
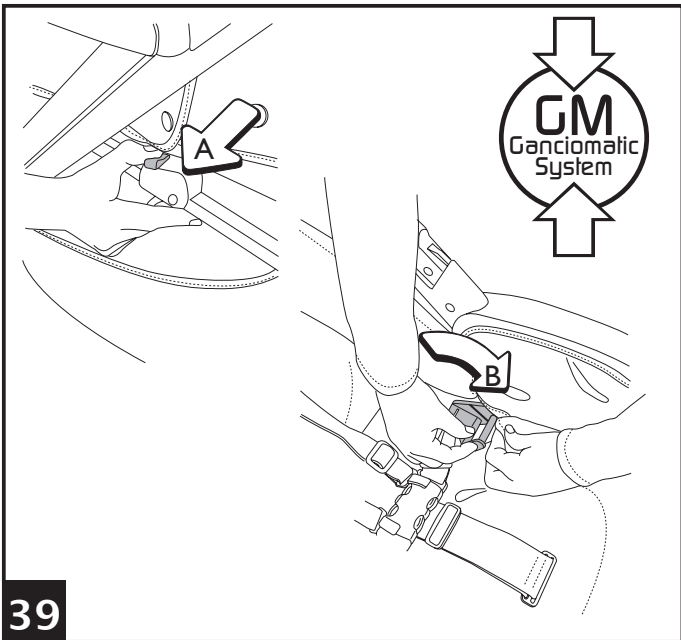
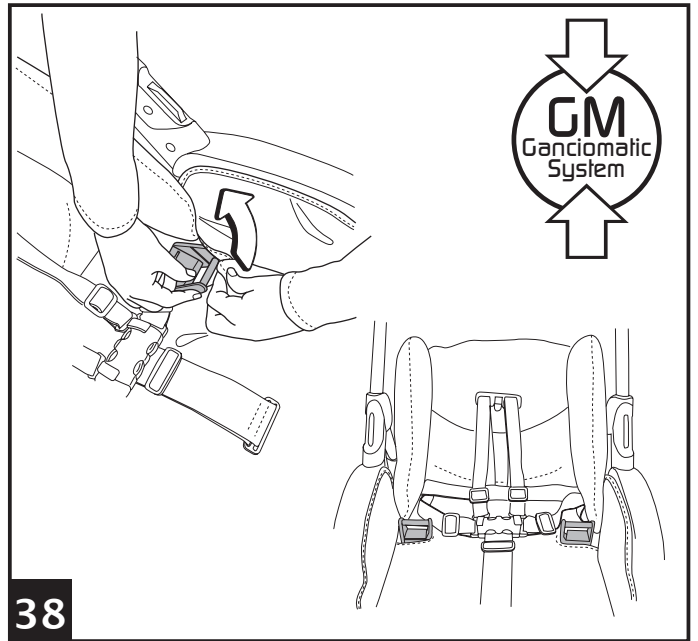
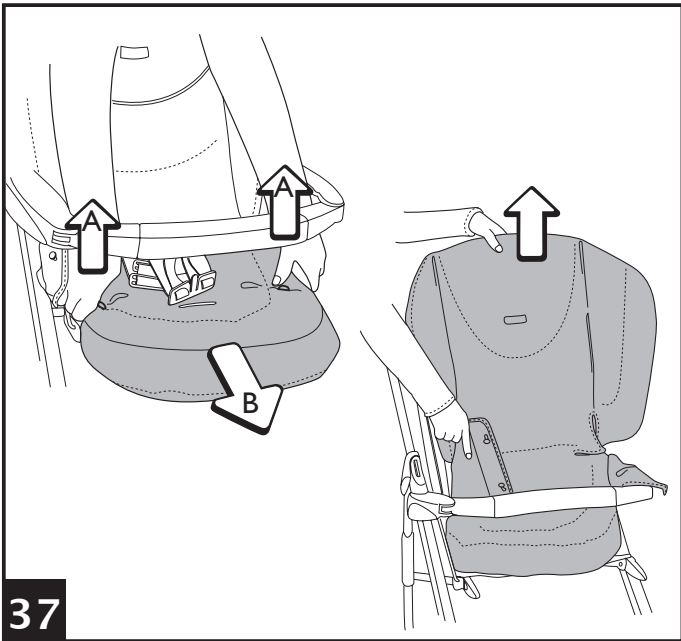



**43 Accessory**

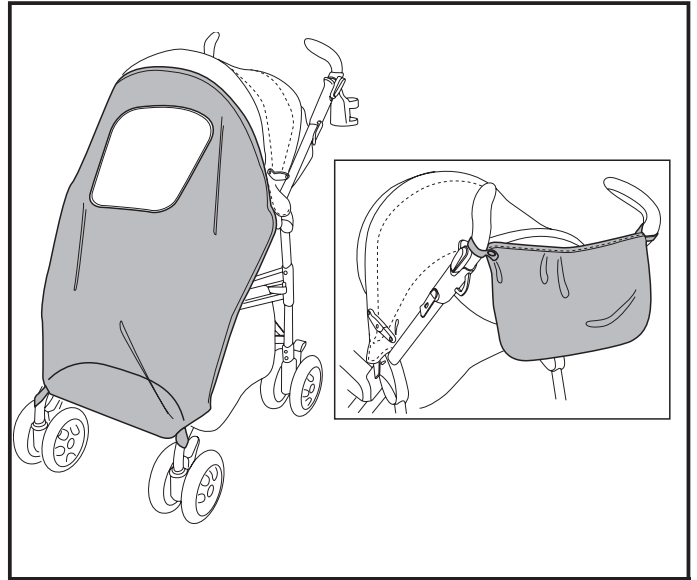

**44 Accessory**

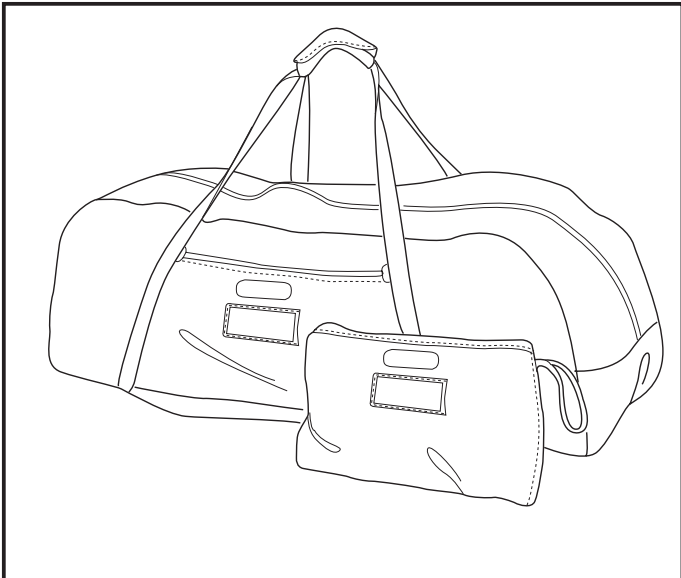

**45 Accessory**

# Pliko P3

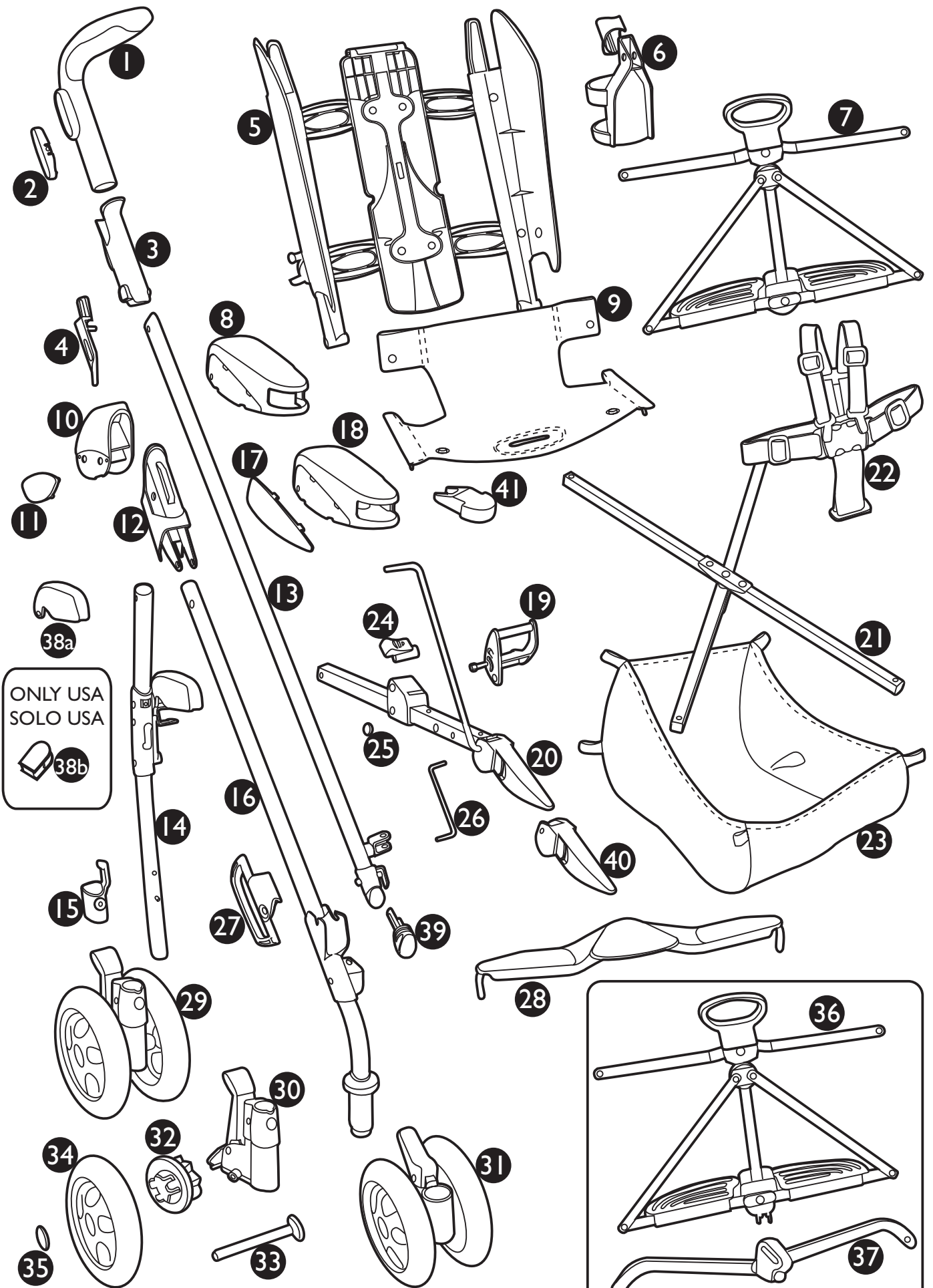

## Pliko P3 "CLASSICO"

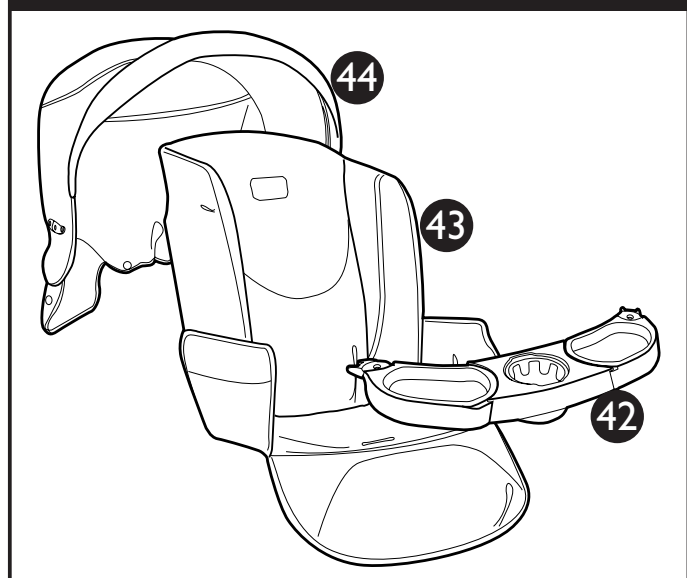

- |    |                              |            |                          |           |                                 |
|----|------------------------------|------------|--------------------------|-----------|---------------------------------|
| 1  | SPST5331D•<br>SPST5331S•     | ARPI0272S• | 30                       | ARPI0277• |                                 |
| 2  | SPST5332GR                   | 15         | SPST5374D•<br>SPST5374D• | 31        | SAPI5368•                       |
| 3  | SPST5333DGRS<br>SPST5333SGRS | 16         | ARPI0333D•<br>ARPI0333S• | 32        | SPST4023•                       |
| 4  | SPST5492D•<br>SPST5492S•     | 17         | SPST5339D•<br>SPST5339S• | 33        | MMRP0718                        |
| 5  | ARPI0282•                    | 18         | ASPI0045D•<br>ASPI0045S• | 34        | SAPI5469GRN                     |
| 6  | IRTR0007GR                   | 19         | ASPI0043D•<br>ASPI0043S• | 35        | SPST5468•                       |
| 7  | ARPI0332•                    | 20         | ARPI0334D•<br>ARPI0334S• | 36        | ARPI0339•                       |
| 8  | SPST5338D•<br>SPST5338S•     | 21         | ARPI0274•                | 37        | ARPI0275•                       |
| 9  | RSEP3N---NL•                 | 22         | MUCI5P14•                | 38a       | SPST5348D•<br>SPST5348S•        |
| 10 | SPST5334D•<br>SPST5334S•     | 23         | IRSHP300-RE•             | 38b       | SPST5521GR                      |
| 11 | SPST5745DGRS<br>SPST5745DGRS | 24         | SPST5352GR               | 39        | SPST5362•                       |
| 12 | SPST5638DGR<br>SPST5638SGR   | 25         | SPST5497•                | 40        | ASPI0047D•<br>ASPI0047S•        |
| 13 | ARPI0331D•<br>ARPI0331S•     | 26         | SOFF0186Z                | 41        | SPST5758•                       |
| 14 | ARPI0272D•                   | 27         | SAPI5363GR               | 42        | IRTR0008•                       |
|    |                              | 28         | SAPI5365•                | 43        | BSP3CL•<br>BSPCFR• (Free Style) |
|    |                              | 29         | SAPI5375•                | 44        | BCAP3N•<br>BCAPFN• (Free Style) |

EN• Spare parts available in different colours to be specified when ordering.

ES• Repuestos disponibles en otros colores que se especificarán en el pedido.

FR• Pièces de rechange disponibles en plusieurs couleurs à spécifier dans la demande.

## EN•ENGLISH

- **IMPORTANT:** read the instructions carefully before using the stroller. Save the instructions for future reference.
- PEG PEREGO reserves the right to make any necessary changes or improvements to the products shown at any time without notice.

### CUSTOMER SERVICE

If parts of the model are accidentally lost or damaged, use only original Peg Perego spare parts. Contact the Peg Perego Customer Service for all repair work, replacements, information about products, and sale of original spare parts and accessories, at the following:

USA:  
tel.: 800.671.1701  
fax: 260.471.6332  
Call us toll free: 1.800.671.1701

CANADA:  
tel.: 905.839.3371  
fax: 905.839.9542  
Call us toll free: 1.800.661.5050

www.pegperego.com

### INSTRUCTIONS FOR USE

#### OPENING

- 1• Before opening the stroller remove the two protective caps from the hooks as shown in the figure. Otherwise, the stroller will not open correctly.
- 2• To open the stroller, pull up the two levers on the handles and
- 3• at the same time, lift the stroller, which will open automatically. To make sure that the stroller has been set up correctly, check the two side hooks (see figure).

#### ASSEMBLYING THE STROLLER

- 4• To mount the front wheels, lower Lever A and slip the wheels onto the axle, as shown in the figure. Press until the wheels click into place.
- 5• To mount the rear wheels, slip the wheels onto the axle, as shown in the figure. Press until the wheels click into place.
- 6• The stroller comes with caps on the armrests. To attach the front bar, remove the caps first. (Keep the caps, in case you want to use the stroller without the front bar). To remove the caps, press the buttons under the armrests while pulling the caps off.
- 7• To attach the front bar, insert the two ends of the bar into the armrests and

press until the bar clicks into place, as shown in the figure.

- 8• To mount the basket, slide the slots onto the front hooks A and the rear hooks B and C.
- 9• The figure shows the mounted basket.
- 10• The drink-holder can be attached to the left or the right handle of the stroller, using the two bands.
  - To mount the drink-holder to the handle, widen the clamp and fasten as shown in the figure.
- 11• Slide the clamp in the drink-holder until it clicks.  
Do not put hot drinks in the drink-holder, nor items weighing more than 1 kg (2.2 lbs).

#### PLIKO P3 VERSION

- 12• "Classico" Model: comes with a hood and front bar-child tray. (**WARNING: Never place boiling-hot drinks on the front bar-child tray.**)

#### HOOD

- The hood comes with a zipper, for attaching the zip-on rain canopy or mosquito netting (see Accessories Line).
- 13• To mount the hood, push the fittings down until they click, as shown in the figure.
  - 14• As shown in the figure, button the hood inside the armrest and the backrest of the stroller.
  - 15• To stretch out the hood, push the compass downward. The hood can be reclined by following the inclination of the backrest.
  - 16• The hood has a zipper on the back. With the zipper open, the hood can be used as a sun canopy.
  - 17• To remove the hood, you must unbutton it from the stroller, loosen the couplings and raise the tabs of the fasteners, pushing towards the inside of the stroller.

#### BRAKE

- 18• To apply the brakes, push down with one foot the bars on the rear wheels, as shown in the figure. To release the brakes, draw the bar up. Always set the brakes on the stroller when it is not in motion.

#### SAFETY BELT

- 19• A: Make sure that the brace is properly inserted by pushing as shown in the figure. B: Fasten the belt as shown in the figure.
- 20• To unfasten the belt, press on the buckle sides and pull out the waist strap.
- 21• The new safety belt is now easier to fasten thanks to the "snap-open-and-shut" device. Before fastening the safety belt, attach the buckle to the backrest by inserting the tab through the special

holder, as shown in the figure. After fastening the safety belt on your child, detach it from the backrest to allow the child more freedom of movement. The buckle must remain below the child's shoulders.

#### ADJUSTING THE FOOTBOARD

- 22• The footboard can be adjusted to three different positions. To lower the footboard, pull the two small levers downward while lowering. To lift the footboard, pull it up until it clicks into place.

#### ADJUSTING THE BACKREST

- 23• The backrest can be reclined in four positions. To lower the backrest, raise the handle as you lower the backrest, blocking it in the desired position. To raise it, push the backrest upward.

#### SWIVELLING WHEELS

- 24• To make the front wheels swivel, push down as shown in the figure. To fix the wheels, pull up the lever.

#### ADJUSTING THE HANDLES

- 25• The height of the handles can be adjusted in two positions. For the upper position, press the button as you raise the handle. To lower it, press the button as you lower the handle.

#### FRONT BAR

- 26• The front bar can be opened on one side only to make it easier for the child to get into the stroller when he is older. To open the bar, press the button under the armrest while pulling the bar outwards.
- 27• To remove the front bar, press the two buttons under the armrests while pulling the bar outwards.

#### REAR LEDGE

- 28• The rear ledge helps overcome small rises and can also be used to carry a second child.

#### LOADING SEQUENCE

- 29• To use the stroller with two children, brake the stroller, place the smaller child in the seat and fasten the safety belt (1). Grip the handles (2) and help the second child climb onto the footrest (3). Never leave your children unattended. Do not allow the child to climb onto the rear footrest when the stroller is empty.

#### CLOSING

Before closing the stroller, loosen the braces if the hood is attached, and raise the backrest if it is lowered.

- 30• The stroller can be closed with one hand: pull first one lever up and then the other until it releases.

- 31• Grip the central handle and pull it upward until it closes, as shown in the figure.
- 32• Verify the correct closing of the stroller from the safety hook. The folded stroller can stand upright.

#### TRANSPORT

- 33• The stroller can easily be carried (lock the swivelling front wheels) by gripping the central handle, as shown in the figure.
- 34• You can also use the side handle to carry it, as shown in the figure.

#### REMOVABLE LINING

- 35• To remove the stroller's lining, loosen the fasteners on the armrests as shown by the arrows.
- 36• Unbutton the sack at the side, as shown in the figure. Slip the leg divider on the safety belt out from under the seat.
- 37• Unbutton the sack from the seat and slip it off the footboard hooks. Slip the sack off the top of the stroller.

### GANCIOMATIC SYSTEM

The Ganciomatic System is the swift, practical system that allows one to fasten to the stroller, with Ganciomatic fasteners, the car seat Primo Viaggio, which can be bought separately and is also equipped with Ganciomatic System. Primo Viaggio can be detached from its base (which stays in the car) and attached to the Ganciomatic fasteners of the stroller to transport your child without disturbing him/her.

#### STROLLER GANCIOMATIC HOOKS

- 38• To raise the Ganciomatic hooks on the stroller, pull the sack up at the corners of the seat and turn the two hooks upwards until they click into place.
- 39• To lower the Ganciomatic hooks on the stroller, pull the little lever outwards and turn the hooks upwards at the same time, as shown in the figure.

#### PLIKO P3 + PRIMO VIAGGIO CAR SEAT

- 40• To fasten the car seat to the stroller:
  - set the brake on the stroller,
  - remove the hood from the stroller,
  - completely lower the backrest on the stroller,
  - raise the Ganciomatic hooks on the stroller.
- Place the car seat, turned towards the adult, on the stroller and push downward until it clicks into place.
- Do not remove the front bar from the stroller when attaching the car seat.
- See the user's manual for instructions on how to detach the car seat from the stroller.

## ACCESSORY LINE

- 41• Diaper-Changing Bag: Satchel with pad for changing baby's diaper. Attaches to the stroller.
- 42• Sun Canopy: Sun canopy attaches to the stroller.
- 43• Rain Canopy: Rain canopy zips onto the hood.
- 44• Mosquito Netting: Mosquito netting zips onto the hood.
- 45• Travel Bag: Practical duffle bag for transporting the stroller by plane.

## CLEANING & MAINTENANCE

Your product requires only minimal maintenance. Cleaning and maintenance operations must be performed only by adults.

- Be sure to keep all moving parts clean, lubricating them with light oil if necessary.
- Dry off metal parts to prevent rusting.
- Regularly clean the plastic parts with a damp cloth. Do not use solvents or similar products.
- Brush the fabric parts to remove dust.
- Remove any dust and sand from the wheels.
- Protect the product against smog, water, rain and snow. Continued and extended exposure to sunlight can change the colours of many materials.
- Store the product in a dry area.
- To wash the sack, follow the instructions below.



## WARNING

- THIS PRODUCT IS DESIGNED FOR CHILDREN WHOSE MAXIMUM WEIGHT IS 44 POUNDS (20 KG) AND WHOSE MAXIMUM HEIGHT IS 43 INCHES (110 CM). THIS SHOPPER BASKET IS DESIGNED TO CARRY A MAXIMUM WEIGHT OF 11 POUNDS (5 KG). ANY CUPHOLDER EVENTUALLY PROVIDED WITH THIS UNIT IS DESIGNED TO CARRY A MAXIMUM WEIGHT SPECIFIED ON THE CUPHOLDER ITSELF. ANY POACH OR POCKET PROVIDED WITH THIS UNIT IS DESIGNED TO CARRY A MAXIMUM WEIGHT OF 0.44 POUNDS (0.2 KG).
- FAILURE TO FOLLOW MANUFACTURER'S SPECIFICATIONS

OR USE OF ACCESSORIES OTHER THAN THOSE APPROVED BY THE MANUFACTURER MAY CAUSE THE UNIT TO BECOME UNSTABLE.

- AVOID SERIOUS INJURY FROM FALLING OR SLIDING OUT. ALWAYS USE COMPLETE 5 POINT SEAT BELT.
- NEVER LEAVE YOUR CHILD UNATTENDED.
- ALWAYS USE ALL THE BRAKES WHENEVER PARKED.
- TO AVOID SERIOUS INJURY, WHEN MAKING ADJUSTMENTS ENSURE THE CHILD'S BODY IS CLEAR OF ALL MOVING PARTS.
- ALL OPERATING AND ASSEMBLY PROCEDURES SHOULD BE PERFORMED BY AN ADULT.
- DO NOT LIFT THE STROLLER BY GRIPPING THE FRONT BAR. THE FRONT BAR IS NOT DESIGNED TO WITHSTAND LOADS.
- ENSURE THAT THE STROLLER IS OPENED CORRECTLY AND LOCKED IN POSITION OF USE.
- CHECK TO MAKE SURE THAT THE CAR SEAT OR THE BABY CARRIAGE IS CORRECTLY FASTENED TO THE STROLLER (WHERE APPLICABLE).
- DO NOT DRIVE THIS PRODUCT AROUND STAIRS OR STEPS; CARE MUST BE TAKEN IF UNIT IS USED ON STAIRS OR ESCALATORS.
- DO NOT USE THE PRODUCT IF IT HAS BROKEN OR MISSING PARTS.
- DO NOT USE NEAR FIRE OR EXPOSED FLAME.

# ES•ESPAÑOL

- **IMPORTANTE:** leer detenidamente las instrucciones antes del uso y conservarlas para poder utilizarlas en el futuro.
- PEG PEREGO podrá modificar los modelos decritos en este prospecto, por razones técnicas o comerciales.

## SERVICIO DE ASISTENCIA

Si por casualidad alguna parte del modelo se pierde o se rompe, usar sólo piezas de repuesto originales Peg Perego. Para todo lo que concierne las reparaciones, cambios, informaciones sobre los productos y la venta de repuestos originales y accesorios, contacte con el Servicio de Asistencia Peg-Perego:

USA:  
tel.: 800.671.1701  
fax: 260.471.6332  
Call us toll free: 1.800.671.1701

www.pegperego.com

## INSTRUCCIONES DE USO

### APERTURA

- 1• Antes de abrir la silla de paseo hay que quitar los dos tapones de protección de los ganchos como indica la figura pues, si no se quitan, el carro no se abrirá correctamente.
- 2• Para abrir la silla de paseo hay que tirar hacia arriba las dos palancas de los mangos y
- 3• al mismo tiempo levantar la silla de paseo que se abrirá automáticamente. Para verificar que la silla de paseo esté abierta correctamente, controlar los dos ganchos laterales (véase la figura).

### ENSAMBLAJE DE LA SILLA DE PASEO

- 4• Para montar las ruedas anteriores, bajar la palanca A e introducir las ruedas como indica la figura hasta oír un clic.
- 5• Para montar las ruedas posteriores, introducirlas como indica la figura hasta oír un clic.
- 6• La silla de paseo se presenta con los tapones de cierre de los brazos ya puestos; para enganchar la barra frontal primero hay que quitarlos (conservarlos por si hubiera que utilizar la silla de paseo sin barra frontal). Para quitar los tapones, presionar el botón que hay debajo del brazo y al mismo tiempo sacar el tapón (hacer lo mismo en ambos brazos).
- 7• Para enganchar la barra frontal, meter los dos extremos de la barra frontal en los

brazos como indica la figura, hasta oír clic.

- 8• Para montar la cesta hay que meter las ranuras en los ganchos delanteros A y en los ganchos posteriores B y C.
- 9• La figura muestra la cesta enganchada.
- 10• El portabebidas, gracias a sus dos abrazaderas, se puede poner en el asa derecha o izquierda de la silla de paseo.
  - Para aplicar el portabebidas al asa, ensanchar la abrazadera y fijarla como indica la figura.
- 11• Meter la abrazadera en el portabebidas hasta oír clic.  
Se aconseja no poner en el portabebidas bebidas calientes y que pesen más de 1 Kg (2,2 lbs).

### VERSIONE PLIKO P3

- 12• Modelo Classico: dotado de capota y frontal bandeja (no apoyar bebidas calientes sobre el frontal bandeja, ya que puede resultar peligroso).

### CAPOTA

- La capota está dotada de cremallera para aplicar el plástico de lluvia o el mosquitero con cremallera (véase la Línea de Accesorios).
- 13• Para montar la capota, empujar hacia abajo los acoples hasta oír clic como indica la figura.
  - 14• Abrochar la capota como indica la figura dentro del brazo y en el respaldo de la silla de paseo.
  - 15• Para tensar la capota, empujar hacia abajo el compás. La capota puede reclinarsse siguiendo la inclinación del respaldo.
  - 16• La capota por detrás lleva una cremallera que, una vez abierta, puede usarse como parasol.
  - 17• Para quitar la capota hay que desabotonarla de la silla de paseo, aflojar los compases y levantar las aletas de los acoples empujando hacia el interior de la silla de paseo.

### FRENO

- 18• Para frenar la silla de paseo, bajar con el pie las palancas colocadas en las ruedas posteriores como muestra la figura. Para desbloquear los frenos, actuar en sentido contrario. Cuando la silla de paseo está detenida, siempre hay que dejar accionados los frenos.

### CINTURÓN DE SEGURIDAD

- 19• A: Asegurarse que los tirantes estén correctamente introducidos, empujando tal y como muestra la figura. B: Enganchar el cinturón actuando como muestra la figura.
- 20• Para desenganchar el cinturón, pulsar en los lados de la hebilla y al mismo tiempo tirar hacia fuera, el cinturón.

- 21• El nuevo cinturón de seguridad desde hoy es más fácil de poner gracias al sistema “quita y pon”. De hecho, antes de enganchar el cinturón, fije la hebilla pequeña al respaldo introduciendo la lengüeta en la presilla como indica la figura; luego, cuando haya enganchado el cinturón al niño tiene que soltarla del respaldo para dejar que el niño tenga más movilidad. La hebilla pequeña tiene que quedar debajo de los hombros del niño.

#### REGULACIÓN DEL REPOSAPIÉS

- 22• El reposapiés se puede regular en tres posiciones. Para bajar el reposapiés, tirar de las dos palanquitas laterales hacia abajo y al mismo tiempo bajarlo. Para subir el reposapiés, subirlo hacia arriba hasta oír clic.

#### REGULACIÓN DEL RESPALDO

- 23• El respaldo se puede reclinar en cuatro posiciones. Para bajarlo hay que levantar el mango al mismo tiempo que se baja el respaldo, bloqueándolo en la posición deseada. Para levantarlo empujar el respaldo hacia arriba.

#### RUEDAS GIRATORIAS

- 24• Para hacer que las ruedas anteriores sean giratorias, es necesario bajar la palanca como muestra la figura. Para hacerlas fijas, actuar en la palanca en sentido contrario.

#### REGULACIÓN DE LOS MANGOS

- 25• En los mangos se puede regular la altura y las dos posiciones. Para la posición alta, presionar el botón y al mismo tiempo subir el mango hacia arriba. Para la posición baja, hacer la operación en sentido contrario.

#### BARRA FRONTAL

- 26• Se puede abrir la barra frontal sólo por una parte para facilitar la entrada y la salida del niño cuando es más mayor. Para abrir, presionar el botón que hay debajo del brazo y al mismo tiempo tirar la barra frontal hacia fuera.
- 27• Para quitar la barra frontal presionar los dos botones que hay debajo de los brazos y al mismo tiempo tirar la barra frontal hacia fuera.

#### APOYAPIÉS POSTERIOR

- 28• El apoyapiés posterior ayuda a la madre a superar los pequeños desniveles y además puede transportar otro niño.

#### SECUENCIA DE CARGA

- 29• Para utilizar la silla de paseo con dos niños primero hay que frenarla, colocar al niño más pequeño en el asiento y enganchar el cinturón de seguridad (1).

Empuñar las asas (2) y hacer que suba el segundo niño en el peldaño (3). Nunca deje solos a los niños. No permita que el niño suba sobre el peldaño de atrás con la silla de paseo vacía.

#### CIERRE

Antes de cerrar la silla de paseo, si está montada la capota, aflojar los compases y si el respaldo está bajado, levantarlo.

- 30• La silla de paseo se puede cerrar con una sola mano: tirar hacia arriba primero una palanca y luego la otra hasta oír clic.
- 31• Empuñar el mango central y tirar de él hacia arriba hasta que cierre como indica la figura.
- 32• Comprobar que la silla de paseo esté bien cerrada por medio del gancho de seguridad. La silla de paseo cerrada se sostiene sola en pie.

#### TRANSPORTE

- 33• La silla de paseo se puede transportar cómodamente (manteniendo las ruedas delanteras en posición no giratoria) cogiendo el asa central como indica la figura.
- 34• También se puede transportar gracias al asa lateral como indica la figura.

#### DESENFUNDABLE

- 35• Para quitar la funda de la silla de paseo, desenganchar los acoples del saco por los reposabrazos como indican las flechas.
- 36• Desenganchar los botones del saco lateralmente como indica la figura. Sacar la correa para la entrepierna por debajo del asiento.
- 37• Desenganchar los botones del saco del asiento y sacarla para extraer el saco de los ganchos del reposapiés. Sacar el saco por arriba.

### GANCIOMATIC SYSTEM

Ganciomatic System es el sistema práctico y rápido que permite enganchar en la silla de paseo la silla de auto Primo Viaggio, que también está dotada de sistema Ganciomatic y se puede comprar por separado. Primo Viaggio se desengancha de la base (que queda en el automóvil) y se engancha en la silla de paseo para transportar al niño sin molestarlo.

#### ACOPLES GANCIOMATIC DE LA SILLA DE PASEO

- 38• Para subir los acoples Ganciomatic de la silla de paseo, levantar el saco en los ángulos del asiento y girar hacia arriba los dos acoples hasta oír clic.
- 39• Para bajar los acoples Ganciomatic de la silla de paseo, tirar hacia fuera la palanquita y al mismo tiempo girar hacia abajo los acoples como indica la figura.

## PLIKO P3 + PRIMO VIAGGIO CAR SEAT

40. Para enganchar la silla de auto a la silla de paseo hay que:
- frenar la silla de paseo,
  - quitar la capota de la silla de paseo,
  - bajar completamente el respaldo de la silla de paseo,
  - levantar los acoples Ganciomatic de la silla de paseo.
  - Poner la silla de auto hacia la madre y empujarla hacia abajo hasta oír clic.
  - Se aconseja no quitar el frontal de la silla de paseo cuando se engancha la silla de auto.
- Para desenganchar la silla de auto de la silla de paseo consultar el manual de instrucciones.

### LÍNEA DE ACCESORIOS

41. **Bolso con cambiador:** bolso con colchoneta para cambiar al bebé, que se puede enganchar a la silla de paseo.
42. **Parasol:** parasol que se puede aplicar a la silla de paseo.
43. **Plástico de lluvia:** plástico de lluvia con cremallera que se puede aplicar a la capota mediante la cremallera
44. **Mosquitero:** mosquitero con cremallera, que se puede aplicar a la capota mediante la cremallera
45. **Bolso de viaje:** práctico bolso para llevar la silla de paseo en el avión.

### LIMPIEZA & MANTENIMIENTO

Su producto necesita un mínimo mantenimiento. Las operaciones de limpieza y mantenimiento tiene que ser efectuadas sólo por adultos.

- Se aconseja mantener limpias las partes en movimiento y si hiciera falta, lubricarlas con aceite ligero.
- Secar las partes de metal del producto para evitar que se oxiden.
- Limpiar periódicamente las partes de plástico con un paño húmedo, no usar disolventes ni otros productos parecidos.
- Cepillar las partes de tejido para quitar el polvo.
- Mantener limpias las ruedas quitando polvo y arena.
- Proteger el producto contra los agentes atmosféricos, agua, lluvia o nieve; la exposición continua y prolongada al sol puede causar cambios de color en muchos materiales.
- Conservar el producto en un sitio seco.
- Para lavar el saco, seguir las instrucciones siguientes.



## ! CUIDADO

- ESTE PRODUCTO HA SIDO DISEÑADO PARA NIÑOS CON UN PESO MÁXIMO DE 20 KG Y UNA ALTURA MÁXIMA DE 110 CM. LA CESTILLA HA SIDO REALIZADA PARA SOPORTAR UN PESO MÁXIMO DE 5 KG. LOS POSIBLES PORTABEBIDAS QUE VAN CON ESTE PRODUCTO ESTÁN CONCEBIDOS PARA SOPORTAR EL PESO MÁXIMO ESPECIFICADO EN EL PORTABEBIDAS EN CUESTIÓN. CUALQUIER BOLSA ENTREGADA JUNTO AL PRODUCTO ESTÁ REALIZADA PARA SOPORTAR UN PESO MÁXIMO DE 0,2 KG.
- SI NO SE RESPETAN LAS INDICACIONES ESPECIFICADAS O SI SE USAN ACCESORIOS DIFERENTES DE LOS HOMOLOGADOS POR EL FABRICANTE, EL PRODUCTO PUEDE SER INESTABLE.
- PARA EVITAR LESIONES GRAVES POR CAÍDAS O SI ESCAPA EL NIÑO DE LA SILLA DE PASEO, USAR SIEMPRE UN CINTURÓN DE SEGURIDAD DE 5 PUNTOS COMPLETO.
- NO DEJAR NUNCA AL NIÑO SIN VIGILANCIA.
- USAR SIEMPRE TODOS LOS DISPOSITIVOS DE BLOQUEO CADA VEZ QUE LA SILLA DE PASEO NO ESTÉ EN MOVIMIENTO.
- PARA EVITAR LESIONES GRAVES, ASEGURARSE DE QUE EL NIÑO NO PUEDA MOVERSE PELIGROSAMENTE MIENTRAS SE REGULA EL PRODUCTO.
- TODAS LAS OPERACIONES DE ENSAMBLAJE DEBE REALIZARLAS SOLO UN ADULTO.
- NO LEVANTAR LA SILLA DE PASEO COGIÉNDOLA POR LA BARRA FRONTAL. LA BARRA FRONTAL NO HA SIDO CONCEBIDA PARA SOPORTAR PESOS.
- ASEGURARSE DE QUE LA SILLA DE PASEO ESTÉ ABIERTA CORRECTAMENTE Y BLOQUEADA

EN LA POSICIÓN CORRECTA PARA SU UTILIZACIÓN.

- ASEGURARSE DE QUE LA SILLA DE AUTO O EL COCHECITO ESTÉN ENGANCHADOS CORRECTAMENTE A LA SILLA DE PASEO.
- NO USAR LA SILLA DE PASEO CERCA DE ESCALERAS O ESCALONES; PRESTAR ATENCIÓN CUANDO SE UTILIZA EN ESCALERAS O ESCALERAS MECÁNICAS.
- NO UTILIZAR EL PRODUCTO SI PRESENTA PARTES DAÑADAS O SI FALTA ALGUNA PARTE.
- NO USAR EN PRESENCIA DE LLAMAS O FUENTES DE CALOR.

## FR•FRANÇAIS

- AVERTISSEMENT: lire attentivement les instructions avant d'utiliser le produit et les conserver pour toute référence ultérieure.
- Pour des raisons techniques et commerciales, PEG PEREGO pourra apporter à tout moment des modifications aux modèles décrits dans ce manuel.

### SERVICE D'ASSISTANCE

En cas de perte ou dommage fortuit de pièces du modèle, utilisez exclusivement les pièces de rechange originales Peg Peregó. Pour les éventuelles réparations, substitutions, informations sur les produits, la vente de pièces de rechange originales et d'accessoires, contactez le Service d'assistance Peg-Peregó:

CANADA:

tel.: 905.839.3371

fax: 905.839.9542

Call us toll free: 1.800.661.5050

[www.pegperegó.com](http://www.pegperegó.com)

### NOTICE D'EMPLOI

#### OUVERTURE

- 1• Avant d'ouvrir la poussette, retirer les deux bouchons de protection des crochets, comme indiqué sur la figure, ou la poussette ne pourra être ouverte correctement.
- 2• Pour ouvrir la poussette, tirez simultanément les deux crochets des poignées vers le haut et,
- 3• en même temps, soulevez la poussette et elle s'ouvrira automatiquement. Appuyez avec une main au fond de la poussette afin de vérifier que l'ouverture soit correcte. Pour vous assurer que la poussette est ouverte correctement, contrôlez les deux crochets latéraux (voir figure).

#### ASSEMBLAGE DE LA POUSSETTE

- 4• Pour monter les roues avant, abaissez le levier A et insérez la roue jusqu'au déclic, comme sur la figure.
- 5• Pour monter les roues arrière, insérez la roue jusqu'au déclic, comme sur la figure.
- 6• La poussette est munie de bouchons de protection appliqués au niveau des accoudoirs ; pour monter la barre frontale, enlever d'abord les bouchons de protection (les conserver au cas où la poussette serait utilisée sans la barre frontale). Pour retirer les bouchons, presser le bouton situé sous l'accoudoir

- et, en même temps, enlever le bouchon (procéder de même sur l'autre accoudoir).
- 7• Pour monter la barre frontale, insérer jusqu'au déclic les deux extrémités de la barre frontale dans les accoudoirs.
  - 8• Pour fixer le panier, enfiler les crochets avant A et les crochets arrières B et C sur les ergots prévus à cet effet.
  - 9• Panier installé.
  - 10• Le porte-biberon est applicable à la poignée gauche ou droite de la poussette, grâce aux deux attaches.
    - Pour le fixer sur la poignée, élargissez le collier et fixez-le comme indiqué sur la figure.
  - 11• Enfiler le porte-biberon sur le collier jusqu'au CLIC. Il est déconseillé de mettre un biberon ou une bouteille contenant une boisson chaude et pesant plus d'1 kg dans le porte-biberon.

#### VERSION PLIKO P3

- 12• Modèle Classico: équipé d'une capote et d'une barre frontale/plateau (ne pas poser de boissons chaudes sur la barre frontale/plateau; cela pourrait être dangereux).

#### CAPOTE

- La capote est munie d'une fermeture éclair pour monter la bâche ou la moustiquaire avec fermeture éclair (voir Ligne Accessoires).
- 13• Pour fixer la capote, enfoncez les attaches sur les tubes de la poussette jusqu'à entendre le CLIC comme indiqué sur le schéma correspondant.
  - 14• Pressionnez l'arrière de la capote au dossier de la poussette et sur la partie intérieure des accoudoirs.
  - 15• Pour tendre la capote, poussez les petits leviers vers le bas. La capote peut être réglée en fonction de l'inclinaison du dossier.
  - 16• La capote est équipée à l'arrière d'une fermeture Eclair qui, une fois détachée, permet son utilisation également comme pare-soleil.
  - 17• Pour retirer la capote, la déboutonner de la poussette, détendre les petits leviers et relever les ailettes des fixations en poussant vers l'intérieur de la poussette.

#### FREINS

- 18• Pour actionner le frein de la poussette, abaissez avec le pied la barre située sur les roues arrières comme indiqué sur le schéma. Pour débloquer les freins, relevez la barre. A l'arrêt, toujours actionner les freins de la poussette.

#### CEINTURES DE SECURITE

- 19• A: Assurez-vous que la bretelle soit correctement insérée en vérifiant comme indiqué sur le schéma correspondant. B: Accrochez la ceinture comme indiqué sur

le schéma.

- 20• Pour détacher la ceinture, appuyez de chaque côté de la boucle et tirez pour que les deux parties se désolidarisent.
- 21• Grâce à son système de fixation particulier, la nouvelle ceinture de sécurité est désormais plus pratique à attacher. En effet, avant d'attacher la ceinture, fixer la boucle au dossier en insérant la languette dans le passant prévu à cet effet, comme indiqué sur la figure. Après avoir attaché la ceinture, la détacher du dossier pour permettre au bébé de bouger en toute liberté. La boucle doit rester sous les épaules du bébé.

#### REGLAGE DU REPOSE-PIEDS

- 22• Le repose-pieds est réglable en trois positions. Pour la position la plus basse, actionnez les deux petites manettes situées de chaque côté du repose-pieds et celui-ci s'abaissera. Pour le mettre en position haute, soulevez le repose-pieds jusqu'au déclic.

#### REGLAGE DU DOSSIER

- 23• Le dossier est inclinable en quatre positions. Pour le baisser, tirez la poignée et bloquez le dossier dans la position désirée. Pour le relever, remontez le dossier.

#### ROUES PIVOTANTES

- 24• Pour mettre les roues avant en position pivotante, baissez le levier comme indiqué sur le dessin correspondant. Pour les mettre en position fixe, relevez le levier.

#### REGLAGE DES POIGNEES

- 25• La hauteur des poignées est réglable en deux positions. Pour la position haute, appuyez sur le bouton sur le côté tout en tirant la poignée vers le haut. Pour la position basse, inversez la manœuvre.

#### BARRE FRONTALE

- 26• Il est possible d'ouvrir la barre frontale d'un seul côté pour faciliter l'entrée et la sortie de l'enfant une fois plus grand. Pour l'ouvrir, presser le bouton situé sous l'accoudoir et, en même temps, tirer la barre frontale vers l'extérieur.
- 27• Pour enlever la barre frontale, presser les deux boutons situés sous les accoudoirs et, en même temps, tirer la barre frontale vers l'extérieur.

#### MARCHEPIED ARRIERE

- 28• Le marchepied situé à l'arrière est une aide pour franchir les petites différences de niveau. Il peut également servir de plateforme pour un second enfant.

- ORDRE D'INSTALLATION DES ENFANTS
- 29• Si vous utilisez la poussette pour transporter deux enfants, enclenchez les freins, asseyez le plus petit enfant dans la poussette et attachez-le avec la ceinture de sécurité (1). Saisissez les poignées (2) et faites monter le second enfant sur le marchepied arrière (3). Ne laissez jamais les enfants seuls et sans surveillance dans la poussette. Empêchez l'enfant de monter sur le marchepied arrière si la poussette est vide.

#### FERMETURE

Avant de fermer la poussette, si la capote est montée, desserrer les petits leviers, et relever le dossier s'il est abaissé.

- 30• Vous pouvez fermer la poussette d'une seule main: tirez d'abord vers le haut l'une des deux poignées puis l'autre, jusqu'à entendre le déclic.
- 31• Saisissez la poignée centrale et tirez énergiquement pour fermer complètement la poussette.
- 32• Vérifiez que la poussette soit bien fermée et que le crochet de sécurité soit bien enclenché. La poussette fermée tient debout toute seule.

#### TRANSPORT

- 33• Il est très facile de transporter la Pliko grâce à la poignée centrale.
- 34• La poignée latérale, très pratique pour les petits parcours, vous permettra de transporter la poussette aisément.

#### POUR RETIRER LE SAC

- 35• Pour retirer le sac de la poussette, détacher des accoudoirs les fixations du sac, comme indiqué par les flèches.
- 36• Détacher les boutons du sac situés sur le côté, comme sur la figure. Enlever la sangle d'entre-jambes par la partie inférieure de l'assise.
- 37• Détacher de l'assise les boutons du sac, retirer l'assise puis enlever le sac des crochets du repose-pieds. Retirer le sac par le haut.

### SYSTEME GANCIOMATIC

Grâce à ses fixations spéciales, le Système Ganciomatic, pratique et rapide, permet de monter sur la poussette le siège auto Primo Viaggio (vendu séparément), lui aussi muni du Système Ganciomatic. Primo Viaggio peut être détaché de sa base (qui reste dans la voiture) et accroché à la poussette pour transporter le bébé sans le déranger.

#### FIXATIONS GANCIOMATIC DE LA POUSSETTE

- 38• Pour soulever les fixations Ganciomatic de la poussette, relever le sac au niveau des angles de l'assise et faire pivoter

les deux fixations vers le haut jusqu'au déclic.

- 39• Pour abaisser les fixations Ganciomatic de la poussette, tirer le petit levier vers l'extérieur et, dans le même temps, faire pivoter les fixations vers le bas comme sur la figure.

#### PLIKO P3 + PRIMO VIAGGIO CAR SEAT

- 40• Pour monter le siège auto sur la poussette, il faut-:
- bloquer la poussette,
  - retirer la capote de la poussette,
  - abaisser complètement le dossier de la poussette,
  - soulever les fixations Ganciomatic de la poussette.
- Positionner le siège auto vers maman et le pousser vers le bas jusqu'au déclic.
- Il est recommandé de ne pas retirer la barre frontale de la poussette lorsque l'on monte le siège auto.
- Pour démonter le siège auto de la poussette, se reporter au manuel d'instructions correspondant.

### LIGNE ACCESSOIRES

- 41• Sac à langer: Sac muni d'un petit matelas pour changer bébé, qui peut être monté sur la poussette.
- 42• Pare-soleil: Pare-soleil adaptable à la poussette.
- 43• Bâche: Bâche avec fermeture-Eclair adaptable à la capote munie de fermeture-Eclair
- 44• Moustiquaire: Moustiquaire avec fermeture-Eclair adaptable à la capote munie de fermeture-Eclair.
- 45• Sac de voyage: Sac pratique pour le transport en avion de la poussette.

### NETTOYAGE ET ENTRETIEN

Votre produit nécessite un minimum d'entretien. Les opérations de nettoyage et d'entretien doivent être effectuées uniquement par des adultes.

- Il est recommandé de maintenir toutes les parties mobiles propres et, au besoin, de les lubrifier avec une huile légère.
- Essuyer les parties métalliques du produit pour prévenir la formation de rouille.
- Nettoyer régulièrement les parties en plastique avec un chiffon humide, ne pas utiliser de solvants ou d'autres produits du même type.
- Brosser les parties en tissu pour les dépoussiérer.
- Éliminer les dépôts de poussière et de sable des roues.
- Protéger le produit contre les agents atmosphériques, l'eau, la pluie ou la neige ; l'exposition continue et prolongée au soleil

pourrait altérer les couleurs de nombreux matériaux.

- Conserver le produit dans un endroit sec.
- Pour le lavage du sac, suivre les instructions ci-après.



## **AVERTISSEMENT**

- CE PRODUIT A ETE CONÇU POUR DES ENFANTS DONT LE POIDS N'EXCEDE PAS 20 KG (44 LIVRES) ET LA TAILLE NE DEPASSE PAS 110 CM (43 POUCES). LE PANIER A ETE CONÇU POUR SUPPORTER DES CHARGES MAXIMALES DE 5 KG (11 LIVRES). LE PORTE-BOISSONS EVENTUELLEMENT FOURNI AVEC LE PRODUIT A ETE CONÇU POUR SUPPORTER DES CHARGES INDIQUEES SUR LE PORTE-BOISSONS LUI-MEME. LES Pochettes ou sacs fournis avec ce produit ont été conçus pour supporter des charges maximales de 0,2 kg (0,44 livres).
- LE DEFAT D'OBSERVATION DES SPECIFICATIONS DU FABRICANT OU L'EMPLOI D'ACCESSOIRES NON APPROUVES PAR LE FABRICANT PEUT AFFECTER LA STABILITE DU PRODUIT.
- POUR ÉVITER DE GRAVES BLESSURES SUITE À LA CHUTE OU AU GLISSEMENT DE L'ENFANT DU PRODUIT, TOUJOURS UTILISER UNE CEINTURE DE SÉCURITÉ À 5 POINTS COMPLÈTE.
- NE JAMAIS LAISSER L'ENFANT SANS SURVEILLANCE.
- TOUJOURS ACTIONNER LES FREINS LORSQUE LE PRODUIT EST A L'ARRET.
- POUR ÉVITER DE GRAVES BLESSURES LORS DU RÉGLAGE DU PRODUIT, S'ASSURER QUE LES MEMBRES DE L'ENFANT NE SONT PAS EN CONTACT AVEC DES PIÈCES EN MOUVEMENT.
- L'ENSEMBLE DES PROCÉDURES DE MONTAGE ET D'UTILISATION DOIT ÊTRE EFFECTUÉ PAR UN ADULTE

- NE PAS SOULEVER LA POUSSETTE PAR LA BARRE FRONTALE. ELLE N'A PAS ÉTÉ CONÇUE POUR SUPPORTER DES CHARGES.
- S'ASSURER QUE LA POUSSETTE EST CORRECTEMENT OUVERTE EST BLOQUÉE DANS LA POSITION CONVENANT À SON UTILISATION.
- CONTRÔLER QUE LE SIÈGE ENFANT OU LE LANDAU EST CORRECTEMENT ACCROCHÉ À LA POUSSETTE.
- NE PAS UTILISER CE PRODUIT À PROXIMITÉ DE MARCHES OU D'ESCALIERS; PRÊTER ATTENTION À LA MANIPULATION DU PRODUIT DANS DES ESCALIERS OU DES ESCALATORS.
- NE PAS UTILISER LE PRODUIT SI DES PIÈCES SONT MANQUANTES OU CASSÉES.
- NE PAS UTILISER PRÈS DU FEU OU D'UNE FLAMME DIRECTE.







# Pliko P3

PEG PEREGO S.p.A.  
VIA DE GASPERI 50 20043 ARCORE MI ITALIA  
tel. 0039•039•60881 fax 0039•039•615869-616454  
Servizio Post Vendita - After Sale:  
tel. 0039•039•6088213 fax: 0039•039•3309992

PEG PEREGO U.S.A. Inc.  
3625 INDEPENDENCE DRIVE FORT WAYNE INDIANA 46808  
phone 260•482•8191 fax 260•484•2940  
Call us toll free 1•800•671•1701

PEG PEREGO CANADA Inc.  
585 GRANITE COURT PICKERING ONTARIO CANADA L1W3K1  
phone 905•839•3371 fax 905•839•9542  
Call us toll free 1•800•661•5050

[www.pegperego.com](http://www.pegperego.com)